

EMEIEF SEBASTIANA DAS DORES MOURA

1º ANO - A

1º ANO - B

PROFESSORA: GRAÇA

PROFESSORA: MARIANA

QUADRO DE ROTINAS

SEMANA DE 26/07 A 30/07

SEGUNDA-FEIRA 26/07	TERÇA-FEIRA 27/07	QUARTA-FEIRA 28/07	QUINTA-FEIRA 29/07	SEXTA-FEIRA 30/07
LEITURA DO DIA: A RAINHA LUA Autor Desconhecido	LEITURA DO DIA: MEU LIMÃO, MEU LIMOEIRO Domínio público	LEITURA DO DIA: AMIGOS DO PLANETA TERRA Djenane Alves	LEITURA DO DIA: O LEÃO E O RATINHO Esopo	LEITURA DO DIA: NO CARRO Bartolomeu Campos de Queirós
LÍNGUA PORTUGUESA	HISTÓRIA E GEOGRAFIA	CIÊNCIAS E PORTUGÊS	MATEMÁTICA	MATEMÁTICA
Família silábica L 1. -Agora é sua vez, una a letra l com cada vogal e forme as sílabas; 2. Pinte cada desenho de acordo com a cor indicada pela legenda de sílabas;	Diferentes formas de viver 1. Leitura da história em quadrinhos 2. Identifique no quadro o que encontramos no meio rural: 3. Faça uma lista das comidas típicas encontradas no espaço abaixo;	Meio Ambiente 1. Encontrar as 7 garrafas jogadas indevidamente no parque; 2. Pinte as frases que indicam cuidado com o meio ambiente.	Quadro numérico 1. Ditado Colorido – Pintar os numerais ditados nas cores solicitadas; 2. Contar de 10 em 10 e encontrar o caminho que levará o bezerro a sua mãe.	Adição 1. Contar, registrar e montar a adição nas situações apresentadas; 2. Contar os grupos de frutas na banca, registrar e resolver as adições.
EDUCAÇÃO FÍSICA Retorne a página inicial do Portal e acesse o link da aula do professor Amauci.		ARTES Retorne a página inicial do Portal e acesse o link da aula da professora Neusinha.	INGLÊS Retorne a página inicial do Portal e acesse o link da aula da professora Sarita.	EDUCAÇÃO FÍSICA Retorne a página inicial do Portal e acesse o link da aula do professor Amauci.

SEGUNDA - FEIRA 26/07/2021

LÍNGUA PORTUGUESA

CABEÇALHO (COPIE NO CADERNO)

EMEIEF SEBASTIANA DAS DORES MOURA.

HORTOLÂNDIA, **26** DE **JULHO** DO ANO **2021**.

HOJE É **SEGUNDA - FEIRA**

1º ANO: _____ PROFESSORA: _____ GRAÇA OU MARIANA

Pular uma linha

ESCREVA SEU NOME COMPLETO

Pular uma linha

LÍNGUA PORTUGUESA

LEITURA DO DIA: A RAINHA LUA- AUTOR DESCONHECIDO

ATENÇÃO: Copie o cabeçalho até LEITURA DO DIA. Não precisa copiar a história. Faça a leitura em voz alta para a criança.



LETRA L

L

LLLL... LÃ LÃ LÃ LÃ



ESTA É A LETRA L

E O SOM DELA É LLLLL

IGUAL QUANDO A GENTE
COMEÇA A AQUECER A
VOZ PARA CANTAR
LÃ LÃ LÃ LÃ

VAMOS CONHECER A FAMÍLIA SILÁBICA DA LETRA L?

<https://www.youtube.com/watch?v=Kxj4ZIBDPE0>







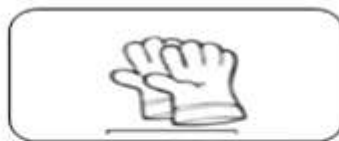
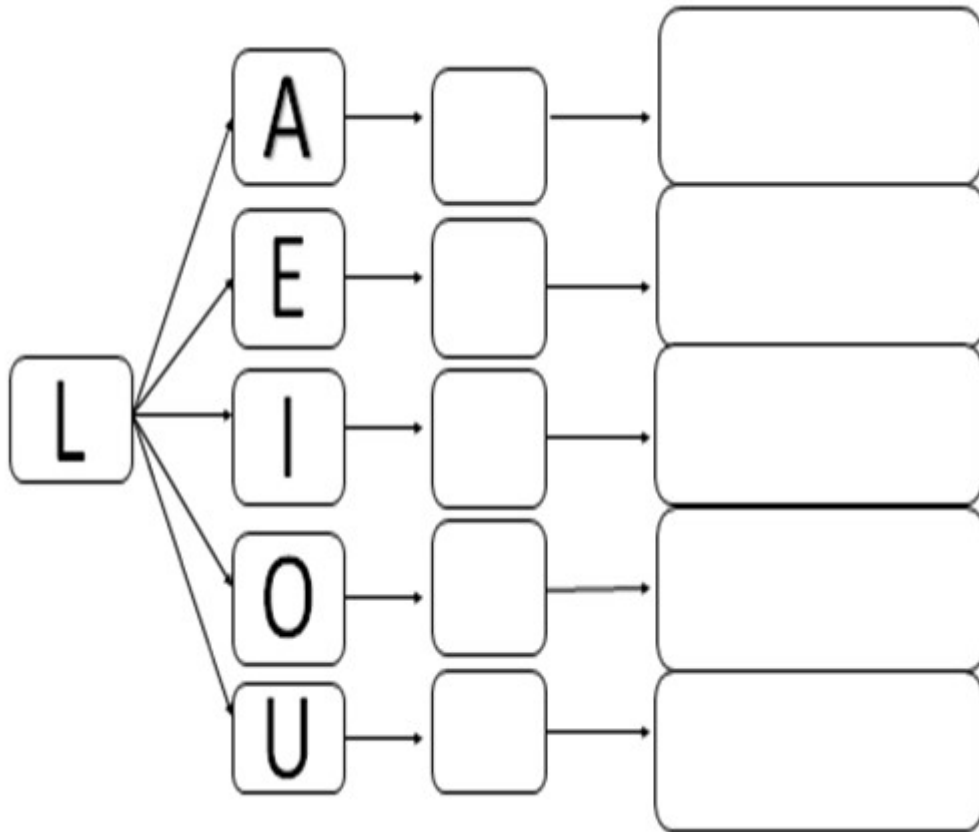











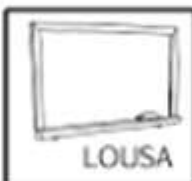

ATIVIDADES

1-AGORA É SUA VEZ, UNA A LETRA L COM CADA VOGAL E FORME AS SÍLABAS:

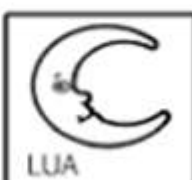
FAMÍLIA SILÁBICA L



2- PINTE CADA DESENHO DE ACORDO COM A COR INDICADA PELA LEGENDA DE SÍLABAS:

 LA AZUL	 LULA	 LEÃO	 LIXO	 LÁPIS
LE VERDE	 LOBO	 LAGO	 LUA	 LEITE
LI VERMELHO	 LAGARTIXA	 LIXA	 LOUSA	 LESMA
LO AMARELO	 LEOPARDO	 LINGUA	 LUA	 LARANJA
LU LILÁS	 LUPA	 LONTRA	 LANTERNA	 LIMÃO

TERÇA - FEIRA 27/07/2021

HISTÓRIA

CABEÇALHO (COPIE NO CADERNO)

HORTOLÂNDIA, 27 DE **JULHO** DO ANO DE **2021**.

HOJE É **TERÇA-FEIRA**

1º ANO: ____ PROFESSORA: _____ GRAÇA OU MARIANA

Pular uma linha

ESCREVA SEU NOME COMPLETO

Pular uma linha

HISTÓRIA E GEOGRAFIA

LEITURA DO DIA: MEU LIMÃO, MEU LIMOEIRO- DOMÍNIO PÚBLICO

ATENÇÃO: Copie o cabeçalho até LEITURA DO DIA. Não precisa copiar a história. Faça a leitura em voz alta para a criança.



MEU LIMÃO
MEU LIMOEIRO
MEU PÉ DE JACARANDÁ.
UMA VEZ
ESQUINDO LÊ LÊ,
OUTRA VEZ
ESQUINDO LÁ LÁ.

ATIVIDADES

ZONA RURAL E ZONA URBANA

VAMOS CONHECER UM POUCO MAIS?

DIFERENTES FORMAS DE VIVER

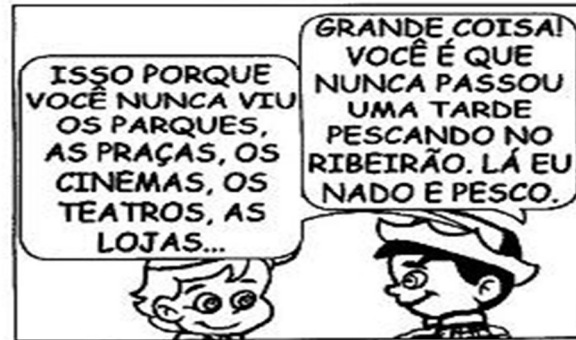

1-IDENTIFIQUE NO QUADRO O QUE ENCONTARMOS NO MEIO RURAL:

GRANJA FAZENDAS AVES SÍTIOS
CHÁCARAS PLANTAÇÕES ANIMAIS

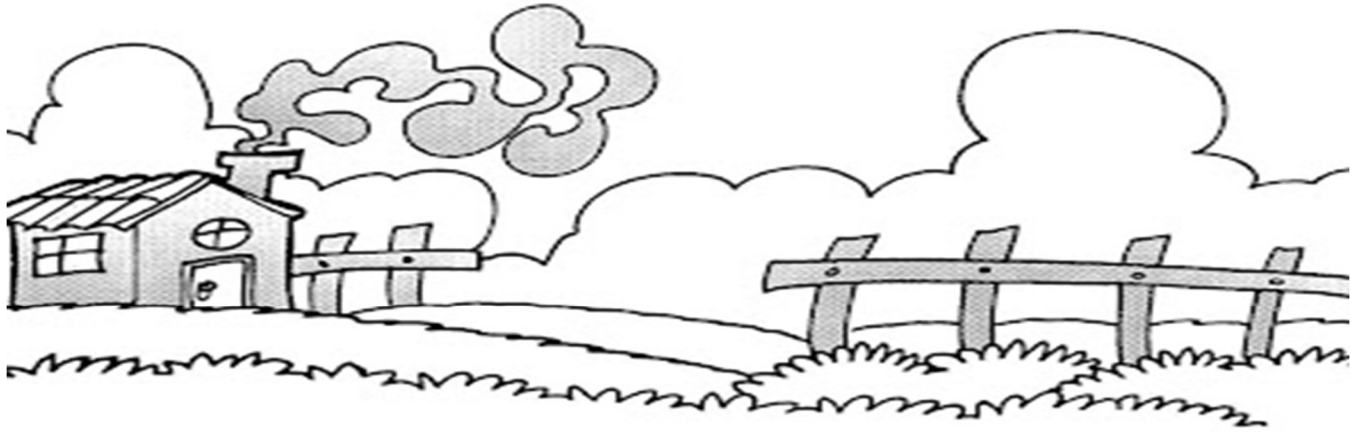

G	D	F	A	Z	E	N	D	A	S	J	X
R	H	K	L	M	R	B	V	F	Í	R	S
A	N	I	M	A	I	S	J	H	T	B	A
N	S	J	H	R	T	L	V	M	I	H	V
J	T	B	X	H	S	T	F	G	O	W	E
A	N	C	H	Á	C	A	R	A	S	N	S
S	R	G	J	R	G	P	M	H	D	N	R
K	P	L	A	N	T	A	Ç	Õ	E	S	V

GEOGRAFIA

ATIVIDADES

1-FAÇA UMA LISTA DAS COMIDAS TÍPICAS ENCONTRADAS NO ESPAÇO ABAIXO:

NA FESTA JUNINA DO CHICO BENTO O ZÉ LELE É VENDENDO
ALGUMAS GOSTOSURAS. ESCREVA UMA LISTA DELAS

A B C D E F G H I J K L M N O P Q R S T U V W X Y Z



1.

2.

3.

4.

5.

QUARTA - FEIRA 28/07/2021

CIÊNCIAS

CABEÇALHO (COPIE NO CADERNO)

HORTOLÂNDIA, 28 DE **JULHO** DO ANO 2021.

HOJE É **QUARTA - FEIRA**

1º ANO: ____ PROFESSORA: _____ GRAÇA OU MARIANA

Pular uma linha

ESCREVA SEU NOME COMPLETO

Pular uma linha

CIÊNCIAS – MEIO AMBIENTE

LEITURA DO DIA: AMIGOS DO PLANETA TERRA – DJENANE ALVES

ATENÇÃO: Copie o cabeçalho até LEITURA DO DIA. Não precisa copiar a história. Faça a leitura em voz alta para a criança.

**AMIGOS DO
PLANETA TERRA**

SOMOS TODOS RESPONSÁVEIS
PELA CONSERVAÇÃO DO MEIO AMBIENTE.
CADA UM DEVE SER
UM CIDADÃO CONSCIENTE.

CUIDAR DAS PLANTAS, DA PRAÇA, DA RUA
E TAMBÉM DO PARQUE E DO JARDIM.
SER AMIGO DO PLANETA
É BOM PARA VOCÊ E PARA MIM TAMBÉM.

Djenane Alves



<https://atividadespedagogicas.net/2015/01/atividades-meio-ambiente-2-ano.html>

AJUDE A TINA A ENCONTRAR AS 7 GARRAFAS ESPALHADAS PELO PARQUE.
FAÇA UM X BEM GRANDE NESSAS GARRAFAS, AFINAL, O LUGAR DELAS NÃO É JOGADAS
NO PARQUE. DEPOIS PINTE COM CAPRICHOU TUDO QUE FAZ PARTE DA NATUREZA.



ATIVIDADES

MEIO AMBIENTE

VOCÊ JÁ CONHECEU O QUE SÃO OS 4RS - **REPENSAR, REDUZIR, REUTILIZAR E RECICLAR** E DESCOBRIU QUE SER MAIS SUSTENTÁVEIS É REPENSAR TUDO, DESDE O MOMENTO EM QUE TEMOS A IDEIA DE COMPRAR ALGUMA COISA. QUANDO NÃO PENSAMOS NO IMPACTO QUE NOSSAS ESCOLHAS FAZEM AO MEIO AMBIENTE O DEIXAMOS DOENTE, ACABAMOS COM SEUS RECURSOS E CONSEQUENTEMENTE ADOECEM TODOS OS SERES VIVOS TAMBEM.

O QUE PODEMOS FAZER PARA SALVAR O MEIO AMBIENTE?
PINTE AS FRASES QUE AJUDARÃO A CURAR NOSSO PLANETA.



JOGAR LIXO NO
CHÃO

REUTILIZAR
MATERIAIS

DERRUBAR TODAS
AS ÁRVORES

REPENSAR SE
PRECISA MESMO
DAQUELE PRODUTO

NÃO DESPERDIÇAR
A ÁGUA

REDUZIR A
QUANTIDADE DE
RESÍDUOS

blogdatia-jaque.blogspot.com.br

QUINTA - FEIRA 29/07/2021

MATEMÁTICA

CABEÇALHO (COPIE NO CADERNO)

HORTOLÂNDIA, 29 DE JULHO DO ANO DE 2021.

HOJE É QUINTA -FEIRA

1º ANO: ____ PROFESSORA: _____ GRAÇA OU MARIANA

Pular uma linha

ESCREVA SEU NOME COMPLETO

Pular uma linha

MATEMÁTICA – QUADRO NUMÉRICO

LEITURA DO DIA: O LEÃO E O RATINHO - ESOP

ATENÇÃO: Copie o cabeçalho até LEITURA DO DIA. Não precisa copiar a história. Faça a leitura em voz alta para a criança.

O Leão e o Ratinho

Esopo



Um leão, cansado de tanto caçar, dormia espichado à sombra de uma boa árvore. Vieram uns ratinhos passear em cima dele e ele acordou.

Todos conseguiram fugir, menos um, que o leão prendeu embaixo da pata. Tanto o ratinho pediu e implorou que o leão desistiu de esmagá-lo e deixou que fosse embora.



Algum tempo depois, o leão ficou preso na rede de uns caçadores. Não conseguia se soltar, e fazia a floresta inteira tremer com seus urros de raiva.

Nisso, apareceu o ratinho. Com seus dentes afiados, roeu as cordas e soltou o leão.

Uma boa ação ganha outra.



http://projetoabelha.com.br/?page_id=4619

@projetoabelha

ATIVIDADES

ATENÇÃO: Faça o ditado do numeral para a criança encontrar no quadro e pintar de acordo com a cor indicada.

DITADO COLORIDO

PINTE OS NUMERAIS DITADOS COM A COR INDICADA. AO FINAL UM DESENHO VAI FORMAR.

VERDE - 22-23- 28-29- 31-32-33-34- 37-38-39-40- 42-43-44- 47-48-49-

VERMELHO - 53-54- 61-62-63-64- 71-72-73-74- 82-83- 88-89- 77-78-79-80 67-68-69-70 57-58

LARANJA - 55-56- 65-66- 75-76- 85-86 - 25-26- 35-36- 45-46-

1	2	3	4	5	6	7	8	9	10
11	12	13	14	15	16	17	18	19	20
21	22	23	24	25	26	27	28	29	30
31	32	33	34	35	36	37	38	39	40
41	42	43	44	45	46	47	48	49	50
51	52	53	54	55	56	57	58	59	60
61	62	63	64	65	66	67	68	69	70
71	72	73	74	75	76	77	78	79	80
81	82	83	84	85	86	87	88	89	90
91	92	93	94	95	96	97	98	99	100

O QUE APARECEU?

PATO

BORBOLETA

SAPO

VAMOS CONTAR DE 10 EM 10. VOCÊ CONSEGUE?



O CAMINHO DAS DEZENAS

AJUDE O BEZERRINHO A ENCONTRAR SUA MÃE PASSANDO PELO CAMINHO COM A SEQUÊNCIA CRESCENTE DE 10 EM 10. PINTE O CAMINHO QUE FIZER.

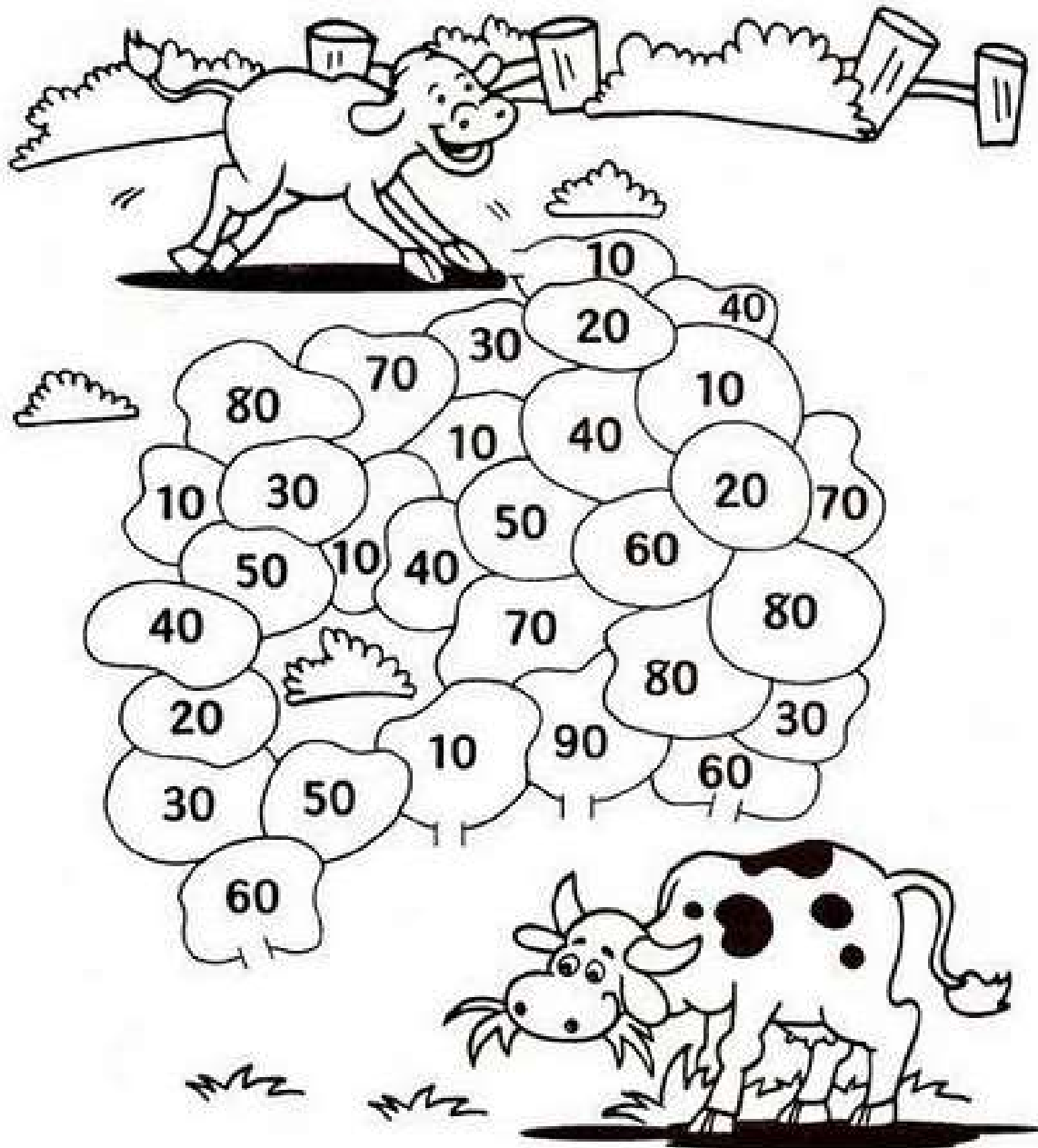

SEXTA - FEIRA 30/07/2021

MATEMÁTICA

CABEÇALHO (COPIE NO CADERNO)

HORTOLÂNDIA, 30 DE **JULHO** DO ANO **2021**.

HOJE É **SEXTA - FEIRA**

1º ANO: ____ PROFESSORA: _____ GRAÇA OU MARIANA

Pular uma linha

ESCREVA SEU NOME COMPLETO

Pular uma linha

MATEMÁTICA

LEITURA DO DIA: NO CARRO – BARTOLOMEU CAMPOS DE QUEIRÓS

ATENÇÃO: Copie o cabeçalho até LEITURA DO DIA. Não precisa copiar a história. Faça a leitura em voz alta para a criança.

NO CARRO

VOCÊ VIU
O GALO DE GALOCHA,
O SAPO DE SAPATO,
E PATO DE PÉ-DE-PATO
NO CARRO DO CARRAPATO?









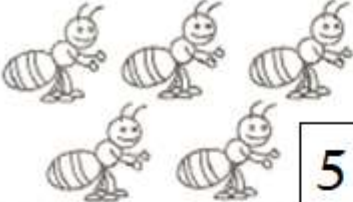
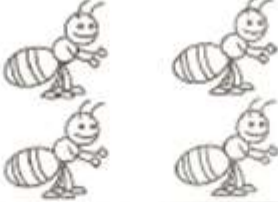

Bartolomeu Campos de Queirós. *Bichos são todos... bichos.*
São Paulo: Editora do Brasil, 2005.

ATIVIDADES

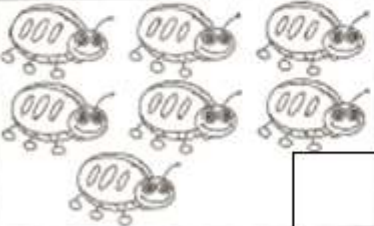
VAMOS JUNTAR.

1- ATENÇÃO: QUANTOS BICHINHOS HAVIA, QUANTOS CHEGARAM E NO FINAL QUANTOS FICARAM? MONTE A CONTA E ENCONTRE O TOTAL.

HAVIA	CHEGARAM	TOTAL
 5	 4	$5 + 4 = 9$
 <input type="text"/>	 <input type="text"/>	$\underline{\quad} + \underline{\quad} = \underline{\quad}$
 <input type="text"/>	 <input type="text"/>	$\underline{\quad} + \underline{\quad} = \underline{\quad}$
 <input type="text"/>	 <input type="text"/>	$\underline{\quad} + \underline{\quad} = \underline{\quad}$
 <input type="text"/>	 <input type="text"/>	$\underline{\quad} + \underline{\quad} = \underline{\quad}$

2- CONTE CADA GRUPO DE FRUTAS E REGISTRE NA BANCA. DEPOIS REGISTRE A QUANTIDADE AO JUNTARMOS ALGUMAS FRUTAS.

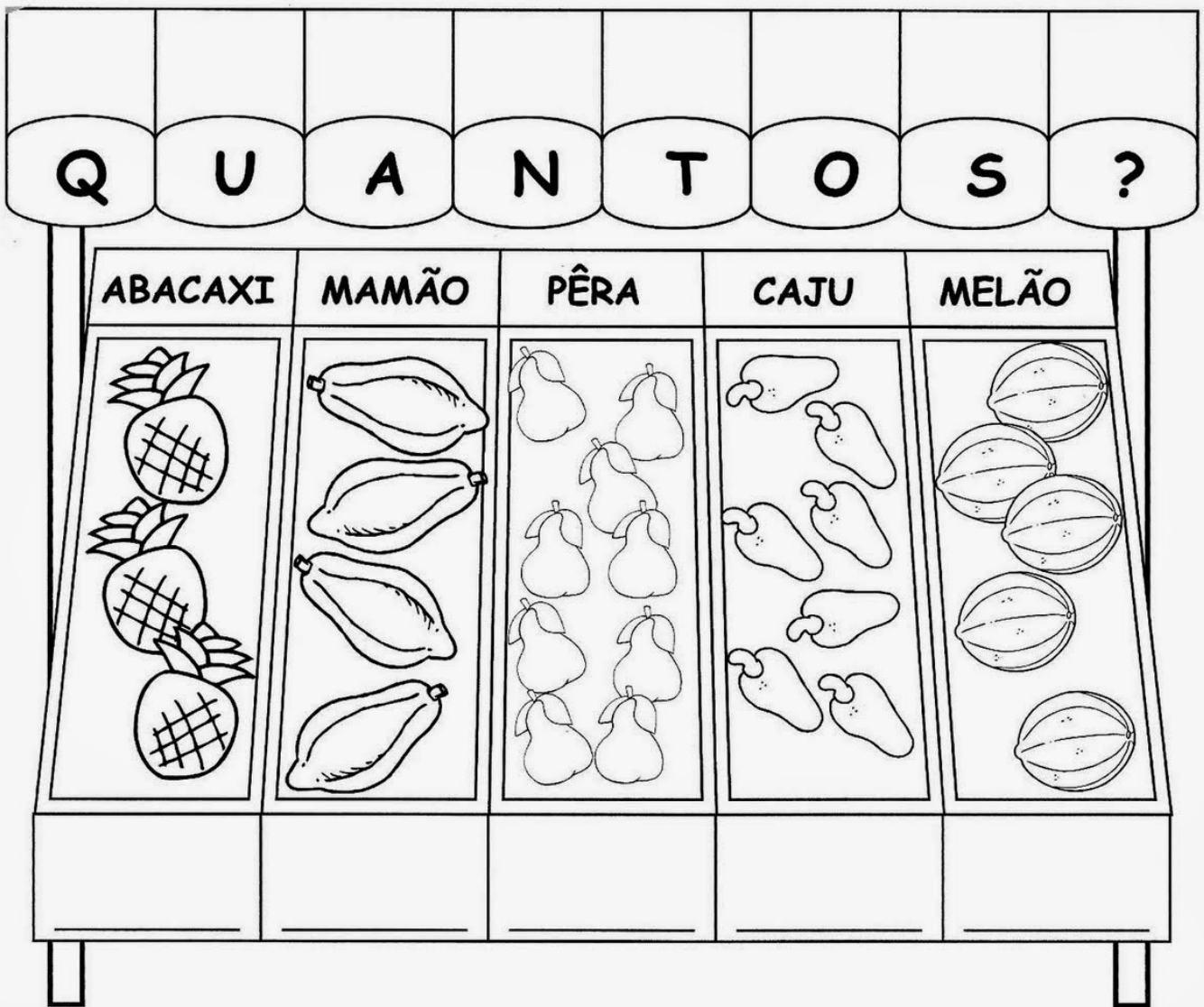

ABACAXI + CAJU = _____

MELÃO + MAMÃO = _____

PÊRA + ABACAXI = _____

MAMÃO + PÊRA = _____

CAJU + MELÃO = _____

ABACAXI + MELÃO = _____

REFERÊNCIAS - SEMANA DE 26/07/21 A 30/07/21

- O GATO E O RATO, Roseana Murray. No mundo da Lua. São Paulo.: Paulus, 2011. P.17.
https://i.ytimg.com/vi/L21suB-jg_4/sddefault.jpg
- ALFABETIZAÇÃO, Sandra Plugliezi
<https://www.youtube.com/watch?v=Kxj4ZIBDPE0>
- A RAINHA LUA
https://preferido7.rssing.com/chan-6224119/all_p15.html
- AMIGOS DO PLANETA TERRA – Djenane Alves – Site Atividades Pedagógicas
<https://atividadespedagogicas.net/2015/01/atividades-meio-ambiente-2-ano.html>
- O LEÃO E O RATINHO – Esopo – Site Projeto Abelha - Fábulas
http://projetoabelha.com.br/?page_id=4619
- NO CARRO – Bartolomeu Campos de Queirós. Bichos são todos...bichos. São Paulo; Editora do Brasil, 2005. Site Só Escola
<https://www.soescola.com/2017/03/170-textos-curtos-para-alfabetizacao.html>